

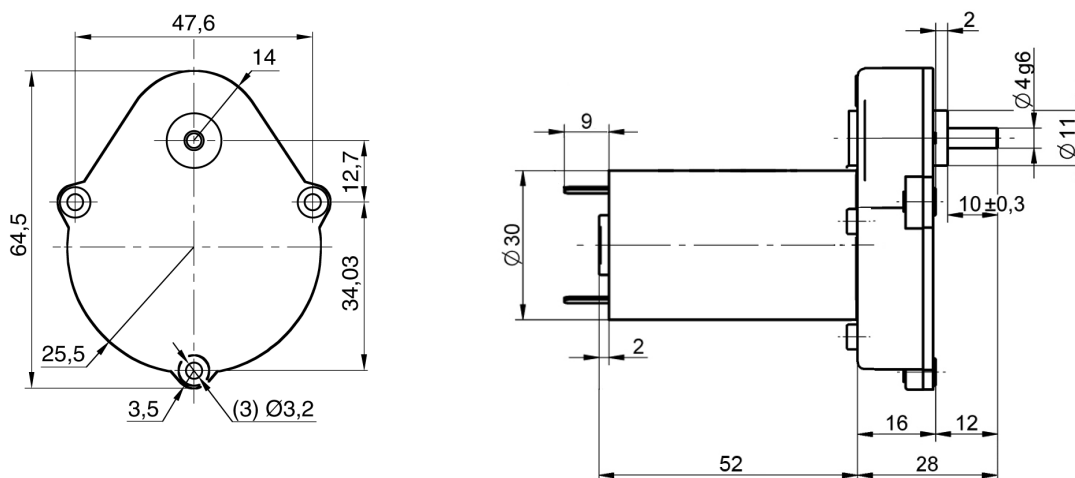

# Reductor + Motor **K5-G30.1**



## K5-Fijación

## CARACTERÍSTICAS TÉCNICAS

Adecuado para funcionamiento continuo, en cualquier posición, a temperatura ambiente de -15 a 50°C, con **par de utilización hasta 0,5 Nm, con carga uniforme.**

- **Caja.** De fundición inyectada en Zamak. Tapa inyectada en policarbonato. Fijación frontal por tres taladros de Ø3,2 mm del lado del eje de salida.
- **Reducción.** De engranajes rectos tallados, con piñones y ruedas de acero con tratamiento térmico superficial antifricción. El rodaje intermedio gira en ejes de acero templado y rectificado, fijos en la caja. Rueda de salida **sobredimensionada.**
- **Eje de salida.** De acero, de Ø4 mm y 10 mm de longitud útil. Gira en cojinetes de bronce sinterizado.
- **Carga en el eje de salida:**

Dirección axial, a la tracción o empuje	20 N ≈ 2 Kg.
Dirección radial, a 5 mm desde la caja	10 N ≈ 1 Kg.
- **Engrase.** Aceite mineral EP.
- **Peso neto.** Con máximo número de pasos: 0,16 Kg.

### ACOPLAMIENTO A MOTOR:

- **C. Continua:** tipo G30.1, 12 V - 6 W ó 24 V - 6 W.

### ■ OPCIONAL:

- Eje con doble salida (ambos lados).
- Reguladores electrónicos de velocidad (consultar).

**Evitar** montar o desmontar ninguna pieza a golpes en el eje de salida, ya que podría dañar el reductor de forma irreparable.

**Otras ejecuciones especiales, consultar.**

			MOTORES DE C.C. Serie: G30.1					
			G30.1 12 V			G30.1 24 V		
Reducción $i = X:1$	Nº pasos	Eficiencia	Velocidad vacío $V_0$ (r.p.m.)	Velocidad nominal $V_n$ (r.p.m.)	Par Nominal (Nm)	Velocidad vacío $V_0$ (r.p.m.)	Velocidad nominal $V_n$ (r.p.m.)	Par Nominal (Nm)
4	2	0,81	1162,50	850,00	0,05	1212,50	900,00	0,05
4,8	2	0,81	968,75	708,33	0,06	1010,42	750,00	0,06
6	2	0,81	775,00	566,67	0,07	808,33	600,00	0,08
8,3	2	0,81	560,24	409,64	0,10	584,34	433,73	0,11
10	2	0,81	465,00	340,00	0,12	485,00	360,00	0,13
12,5	2	0,81	372,00	272,00	0,15	388,00	288,00	0,16
20	3	0,73	232,50	170,00	0,21	242,50	180,00	0,23
24	3	0,73	193,75	141,67	0,25	202,08	150,00	0,28
30	3	0,73	155,00	113,33	0,32	161,67	120,00	0,34
41,6	3	0,73	111,78	81,73	0,44	116,59	86,54	0,48
50	3	0,73	93,00	68,00	<b>Ex</b> Par max. 0,5 Nm	97,00	72,00	<b>Ex</b> Par max. 0,5 Nm
62,5	3	0,73	74,40	54,40		77,60	57,60	
100	4	0,66	46,50	34,00		48,50	36,00	
120	4	0,66	38,75	28,33		40,42	30,00	
150	4	0,66	31,00	22,67		32,33	24,00	
208	4	0,66	22,36	16,35		23,32	17,31	
250	4	0,66	18,60	13,60		19,40	14,40	
312	4	0,66	14,90	10,90		15,54	11,54	
500	5	0,59	9,30	6,80		9,70	7,20	
600	5	0,59	7,75	5,67		8,08	6,00	
750	5	0,59	6,20	4,53		6,47	4,80	
1040	5	0,59	4,47	3,27		4,66	3,46	
1250	5	0,59	3,72	2,72		3,88	2,88	
1560	5	0,59	2,98	2,18		3,11	2,31	
2500	6	0,53	1,86	1,36		1,94	1,44	
3000	6	0,53	1,55	1,13		1,62	1,20	
3750	6	0,53	1,24	0,91		1,29	0,96	
5208	6	0,53	0,89	0,65		0,93	0,69	
6250	6	0,53	0,74	0,54		0,78	0,58	
7812	6	0,53	0,60	0,44		0,62	0,46	
12500	7	0,48	0,37	0,27	0,39	0,29		
15000	7	0,48	0,31	0,23	0,32	0,24		
18750	7	0,48	0,25	0,18	0,26	0,19		
26041	7	0,48	0,18	0,13	0,19	0,14		
31250	7	0,48	0,15	0,11	0,16	0,12		
39062	7	0,48	0,12	0,09	0,12	0,09		

**Ex** Excede el máximo par admisible

**Nota:** Las relaciones en rojo son las relaciones estándar

**ATENCIÓN:** Las velocidades pueden verse influenciadas por la carga hasta un -40%.

**VELOCIDAD EN VACIO/PAR NOMINAL**  
 Motor **G30.1 12 V**= 4.650 r.p.m./0,054 Nm.  
 Motor **G30.1 24 V**= 4.850 r.p.m./0,061 Nm.

**CURVAS**

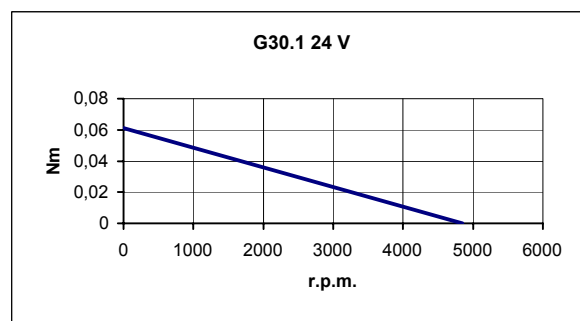
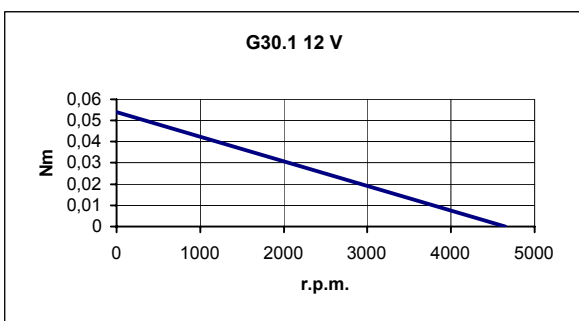

**RECOMENDACIONES:**

**Nivel de ruido:** el nivel de ruido del reductor depende de la uniformidad de la carga, ubicación (evitar resonancia) y de la velocidad; a menor velocidad, principalmente la del motor, menor nivel de ruido.

**Par admisible:** sobrepasar la carga máx. implica disminuir sensiblemente la vida del reductor.